

Инструкция по монтажу распределителей INDIV-RV, INDIV-RR на конвекторы «Универсал»

- ① Состав комплекта для монтажа распределителя INDIV-RV/RR на конвекторы «Универсал».

Кодовый номер	Описание
088H227000R	Резьбовая шпилька М3х330 мм. Упаковка 100 шт. (требуется 1 шпилька на распределитель)
088H222000R	Фиксирующая гайка М3. Упаковка 100 шт. (требуется две гайки на распределитель)
187F006500R	Стальная шайба DIN125А. Упаковка 100 шт. (требуется две шайбы на распределитель)



- ② Определите место монтажа распределителя на конвекторе «Универсал».

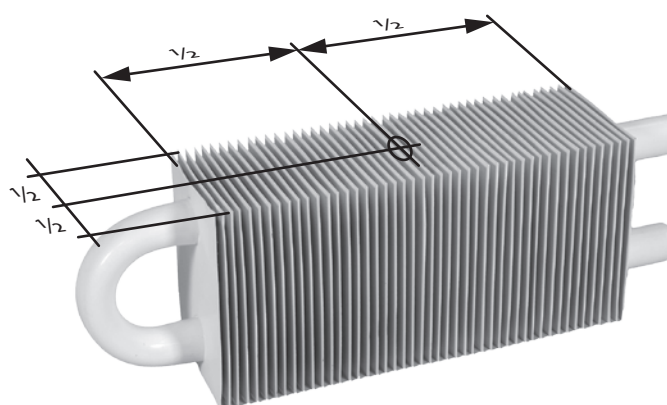

- ③ Изогните резьбовую шпильку М3х330 и проденьте ее между ребрами конвектора «Универсал».

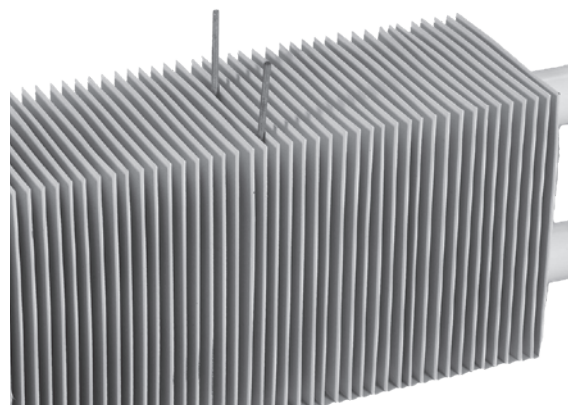

- ④ Непосредственно перед монтажом, распределитель должен быть переведен из режима транспортировки и хранения «SLEEP» в режим установки. Для этого требуется:

1). Снять тепловой адаптер с корпуса распределителя. Не прилагая больших усилий, надавите на внутреннее крепление в направлении адаптера, как на фото. Аккуратно извлеките адаптер, крепление вставьте обратно.

2). Кратковременно нажать на пластиковый рычаг кнопки контроля вскрытия на 1–2 секунды, но не более 5 секунд.

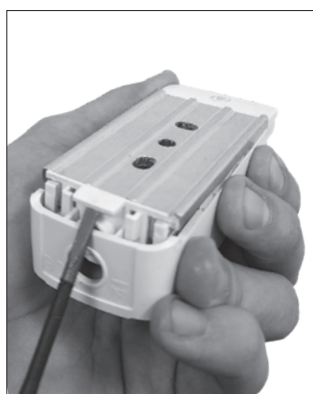

3). Отпустив пластиковый рычаг кнопки, выждать еще 1–2 секунды, но не более 5 секунд.



4). Нажать на пластиковый рычаг кнопки контроля вскрытия еще раз не менее, чем на 10 секунд.



5). Затем пластиковый рычаг кнопки можно отпускать – распределитель переведен из режима «Sleep» в режим монтажа.

6). Следует проверить надписи на дисплее – ни «Sleep», ни «e1» не должны отображаться.

7). Обратите внимание, что датчик температуры – оранжевая полоса с чувствительным элементом – должен быть направлен вниз, как на фото. Если он направлен вверх, аккуратно загните его вниз. Теперь у монтажника есть 24 часа на закрепление распределителя на отопительном приборе и установку фиксирующей пломбы.

⑤ Зафиксируйте тепловой адаптер на отопительном приборе при помощи резьбовой шпильки и двух гаек М3 с шайбами. Обрежьте выступающие концы шпильки.

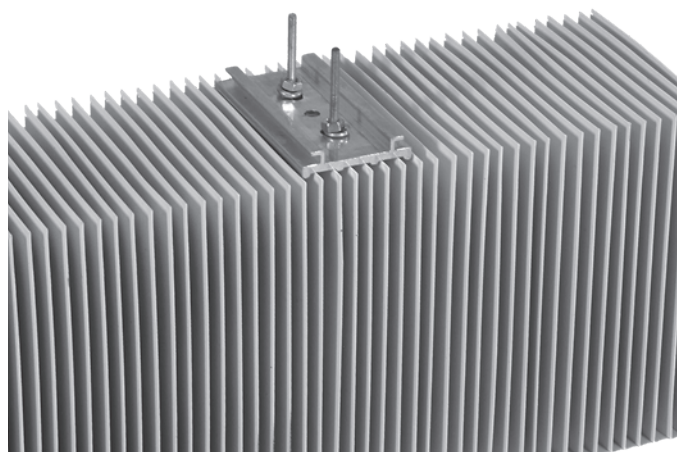

⑥ Убедившись, что датчик температуры направлен вниз, как на фото выше, установите распределитель на тепловом адаптере. Вставьте верхнюю часть распределителя в пазы теплового адаптера и надавите на нижнюю часть распределителя до щелчка. Защелкните пломбу.

